

CERTIFIED PROCESS QUALITY MANAGER COURSE

2014. MÁRCIUS 3-4., BUDAPEST

KAIZEN

HEIJUNKA

JUST IN TIME

A KÉPZÉS SZAKEMBEREI:

Kelemen László, egyedi gyártás vezető, Phoenix Mecano Kecskemét Kft.

Németh Csongor, vezető tanácsadó, Kvalikon Kft.

Németh István, ügyvezető igazgató, Controlling Kft.

Dr. Péczely György, ügyvezető igazgató, AA Stádium Kft.

Tóth Csaba, ügyvezető, Thot Quality Management Kft.

Váradi Zoltán, KAIZEN Manager, BOS Automotive Bt.

TPM

SIX SIGMA

LEAN

A szakmai ismeretanyag elsajátításáról az Institute for International Research „Certified Process Quality Manager” oklevelet állít ki.

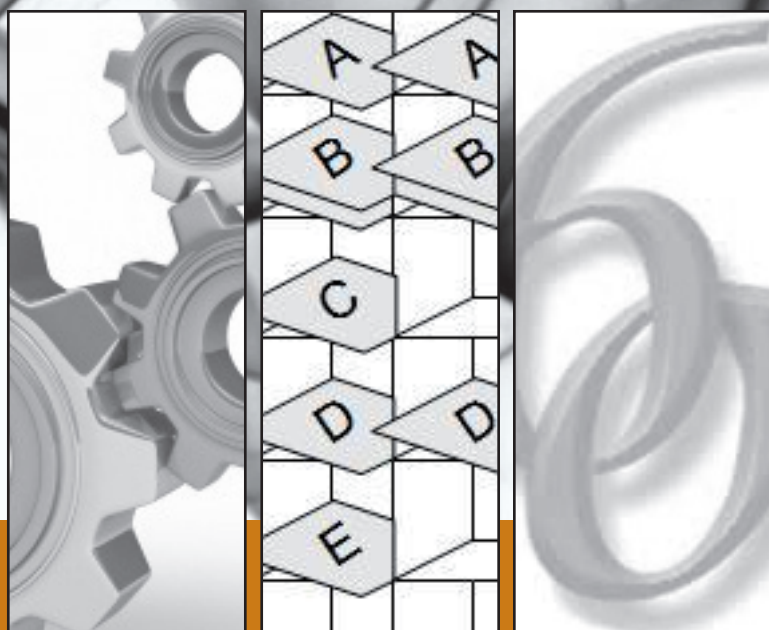

8.30 Regisztráció
8.50 Az IIR köszöntője

**9.00-12.30 (közben 20 perc kávészünet)
Bevezetés a termelés hatékonyság javításának kérdéseibe**

- Hatékonyság a termelésben
- Operatív termelésirányítás feladat és időstruktúrái
- Gyártásirányítási rendszerek alaptípusai
- Termelésprogram tervezésének buktatói
- Kapacitástervezés
- Idő szerepe a termelésben
- Termelési készletek
- Munkafolyamatok optimalizálása
- Racionalizálás - minőségfejlesztés
- Veszteségek és tartalékok a termelésben
- Veszteségfeltárás folyamata - szervezési szemlélet, minőségügyi szemlélet.
- Makró és mikró veszteségfeltáró technikák
- A termelésmenedzselés elvi folyamatának egy lehetséges megoldása. IT támogatás

Előadó egyeztetés alatt.

12.30 Ebédszünet

**13.30-15.00
KAIZEN tevékenység – KAIZEN filozófia és szemlélet**

- A KAIZEN jellemzői és alapelvei
- A KAIZEN szemlélet szerepe a termelési hatékonyság fejlesztésében
- Szükséges feltételek és adottságok – a KAIZEN előkészítése
- A „gyenge pontok” és problémák feltárásának módszertana
- A bevezetés gyakorlati lépései
- A team jelentősége a szemléletben:

- A team vezető feladatai
- A team tagjainak feladatai
- Teljesítménymérés a KAIZEN folyamatokban
- A munkatársak bevonása, motiválása a folyamatokban való proaktív részvételre
- Hogyan illeszkedik a koncepcióba a „Just in Time” termelés elve?
- Hogyan működik a Heijunka?
- A 0 hiba koncepció kialakítása a termelésben
- A veszteségcsökkentés egyéb, kapcsolódó módszerei

Előadó: Kelemen László, egyedi gyártás vezető, Phoenix Mecano Kecskemét Kft.

15.00 Kávészünet

**15.30-17.00
Kényszer és lehetőség, avagy megfelelni a piac követelményeinek a KAIZEN filozófia alkalmazásával. Kilenc év tapasztalata a BOS Automotive Bt.-nél**

- BOS cégcsoport-BOS Magyarország
- KAIZEN szabályok és módszerek, amelyeket mindig szem előtt tartunk
- A BOS termelési ház
- A karcsú termelés megvalósítása „gemba” workshopokkal
- Belső anyagmozgatás optimalizálása – vonatos sori kiszolgálás
- Önszabályzó gyártás
- A BPS BONUS avagy motiváció nélkül nem megy
- Ami a KAIZEN-t életben tartja
- Az elért eredmények és feltételei

Előadó: Váradi Zoltán, KAIZEN Manager, BOS Automotive Bt.

17.00 A képzés első napjának vége

A rendezvény szólni kíván

A képzést figyelmebe ajánljuk

- termelési igazgatóknak/vezetőknek,
- minőségügyi szakértőknek,
- üzemvezetőknek,
- gyárvezetőknek,
- quality process menedzsereknek,
- gyártásfejlesztési vezetőknek,
- folyamatirányítási vezetőknek,
- termelés-szervezési és irányítási vezetőknek,
- akik egy folyamatracionalizálási projekten dolgoznak, vagy általában szeretnének részt venni egy szemléletformáló képzésen a termelési folyamat minőségjavításának témájában.

9.00-11.30 (közben 20 perc kávészünet) A LEAN filozófia alapvetései

- Lean filozófia
- Toyota gyártási rendszer
- 5 Lean alapelv
- Lean menedzsment előnyei, lean benchmarkok
- Lean menedzsment rendszer elemei
- Húzó rendszer, one piece flow
- A Lean menedzsment eszköztára
- Értékáram térkép készítése és tanulságai
- Kaizen és veszteségcsökkentés
- Kaizen workshopok (vállalati példák)
- Lean bevezetés lépései
- Lean bevezetés feltételei

Előadó: Németh Csongor, vezető tanácsadó, Kvalikon Kft.

11.30-13.00

A Six Sigma minőségügyi irányzat módszertana és alkalmazási lehetősége a termelési folyamatokban

- A 25 éves Six Sigma, temetjük vagy éljenezük?
- A Six Sigma megjelenésének előzményei
- Mi is az a Six Sigma? (Filozófia, módszer, mérőszám és menedzsment rendszer)
- A Six Sigma és a minőség költségei
- A Six Sigma eszköztára
- A Six Sigma infrastruktúra (szerepek, feladatok, felelőségek, szoftverek)
- A bevezetés és alkalmazás 15 parancsolata
- Tömegképzés helyett „Hat Sigma Testre Szabva”
- A Six Sigma és a vállalkozás nagysága (Mi a helyzet a kkv-kal?)
- A Six Sigma szerepe a Fenntartható Fejlődésben
- A Six Sigma és a Lean kapcsolata. Mikor Six Sigma, mikor Lean és létezik-e Lean Six Sigma?

Előadó: Tóth Csaba László ügyvezető, Black Belt, Thot Quality Management Kft.

13.00 Ebédészünet

14.00-16.00 (közben kávészünet) Minőség-Karbantartás-TPM

- A „minőség helye” az Opel vállalatirányítási rendszerében (GMS)
- Beépített minőség, BIQ 4 a gyakorlatban
- Szimulációs környezet kialakítása a minőségi standardok elsajátításához
- SWE sor kialakítása és működtetése
- Számítógépes környezet a termelés és a minőség folyamatos monitorozása. A PT-PMC online és reporting rendszerének bemutatása
- „Szűk keresztmetszet” kezelése és nehézségei. Mi is az a TIP? Eltérő prioritások a Karbantartás és a minőség között. Puffer management. De mennyi?
- Dolgozók érdekeltségének / érzékenységének növelése.

Előadó: Dr. Péczely György, ügyvezető igazgató, AA Stádium Kft.

16.00-17.00

Termelés controlling: számviteli- vagy értékáram-alapú megközelítés?

- Hagyományos (számviteli-alapú) megközelítés
- Előkalkuláció
- Termelésprogramozás - termeléskövetés
- Utókalkuláció
- A tények tükröződése
- Milyen irányítási következtetésre juthatunk a jelentésekből?
- Értékáram-alapú megközelítés
- Az értékáram, mint működésmodellezési eszköz
- Veszteségforrások értékáram-szemléletben
- Hatékonyságvértékelés és javítás a működés szintjén
- A könyvelés egyszerűsödése
- A tervezés hatásosságának jelentős javulása
- Az előrejelzés/várható és a tény szerves összekapcsolási lehetősége
- Többfokozatú fedezet-kimutatás + értékáram-alapú mutatók

Előadó: Németh István, ügyvezető igazgató, Controlling Kft.

17.00 A képzés vége

Felnőttképzési nyilvántartási szám: 00206-2012
Intézményakkreditációs lajstromszám: AL-2748

CERTIFIED PROCESS QUALITY MANAGER COURSE

1. RÉSZTVEVŐ:

Vezetéknév _____ Keresztnév _____
Beosztás _____
Osztály _____
Végzettség _____
Telefon _____
Fax¹ _____
Mobiltelefon¹ _____
E-mail¹ _____
Aláírás² _____

A rendezvényen való részvételt engedélyező/elrendelő személy:

Vezetéknév _____ Keresztnév _____
Beosztás _____
Osztály _____

Adminisztratív kapcsolattartó

Vezetéknév _____ Keresztnév _____
Beosztás _____
Osztály _____

Helyettesítő személy³

Vezetéknév _____ Keresztnév _____
Beosztás _____
Osztály _____
Aláírás² _____

2. RÉSZTVEVŐ:

Vezetéknév _____ Keresztnév _____
Beosztás _____
Osztály _____
Végzettség _____
Telefon _____
Fax¹ _____
Mobiltelefon¹ _____
E-mail¹ _____
Aláírás² _____

-10%

SZÁMLÁZÁSI CÍM:

Cégnév _____
Irányítószám _____ Helység _____
Utca/Postafiók _____

¹ E-mail címének, fax- és mobilszámának megadásával hozzájárul ahhoz, hogy az IIR további rendezvényeiről e csatornákon is kapjon tájékoztatást.

² A képzésre/rendezvényre regisztráló személy aláírásával igazolja, hogy a képzésen/rendezvényen személyesen vesz részt.

³ Az Ön helyettese, amennyiben Ön nem tud részt venni a rendezvényen.

Csoportos kedvezményért
kérje egyedi ajánlatunkat!

06-1/459-7334 • MARKETING@IIR-HUNGARY.HU

RÉSZVÉTELI DÍJ

2014. JANUÁR 17-IG

2014. JANUÁR 18-TÓL

CERTIFIED
PROCESS QUALITY MANAGER COURSE

199.000 Ft

megtakarítás:
50.000 Ft + áfa

249.000 Ft

Áraink nem tartalmazzák az áfát A részvételi díj tartalmazza a dokumentáció, ebéd, kávé és üdítő költségeit.
A rendezvényen kép- és hangfelvétel készülhet.

FIZETÉS, VISSZALÉPÉS

A részvételi díj tartalmazza az étkezés költségét, mely a számlán külön tételként feltüntetésre kerül.
Jelentkezés módja: Jelentkezésével elfogadja a jelentkezési és visszalépési feltételeket. Jelentkezésének beérkezése után visszaigazolást és a költségviselő számlázási címére kiállított előlegbekérőt küldünk. Kérjük az ott feltüntetett összeget szíveskedjen a rendezvény előtt átutalni. A rendezvényre való bejutás csak akkor garantált, ha befizetése cégünkhez 3 munkanappal a rendezvény előtt beérkezik. Ha az utalás a rendezvény kezdete előtt 2 munkanapon belül történik meg, kérjük, hogy azt a bankkivonat másolatával igazolni szíveskedjen a rendezvény helyszínén a regisztráláskor. Fizetési késedelem esetén a költségviselő késedelmi pótlék fizetésére kötelezett. Esetleges program-és helyszínváltoztatás jogát fenntartjuk. Visszalépés csak írásban lehetséges. A részvétel visszamondása esetén 20.000 Ft+ÁFA/fő, a rendezvényt megelőző 2 héten belüli lemondás esetén 40.000 Ft+ÁFA/fő adminisztrációs költséget számolunk fel. A rendezvényt megelőző 2 munkanapon belüli lemondás esetén a költségviselő a teljes részvételi díjat köteles megtéríteni. A bejelentett résztvevő részvételének módosítása meghatározott feltételek mellett lehetséges. Amennyiben további információra lenne szüksége ügyfélszolgálatunk (06-1/459-7300) készséggel áll rendelkezésére illetve a www.iir-hungary.hu honlapunkon tovább tájékozódhat.

VAN MÉG KÉRDÉSE?

Ügyfélszolgálat: Takács Tünde 06-1/459-7300
Koncepció: Lukácsi Ágnes 06-70/703-5465
Marketing: Mile Mónika 06-1/459-7334